

Dynapac F1250CS

Compact pavers



Datos técnicos

Pesos	
Peso (con la regla estandar)	7,0 t
Dimensiones	
Ancho básico	1,20 m
Ancho de trabajo, máximo	3,50 m
Ancho de trabajo, con regla hidráulica extensible	2,40 m
Ancho de trabajo, mínimo (con zapata de reducción)	0,30 m
Angulo rampa frontal	14°
Capacidad	
Capacidad teórica de extendido	300 m ³ /h
Paving thickness (max/min)	200 /-150 mm
Tolva de material	
Capacidad	2.5 m ³ (5.5 t)
Altura de descarga, centro	570 mm
Ancho de la tolva, interno	2.830 mm
Tracción	
Velocidad de pavimentación	up to 27 m/min
Velocidad de transporte	0,9 m/s
Operación	
Panel de instrumentos	Slidable left/right
Platform	Extendable platform

Motor	
Fabricante/Modelo	Deutz TD2.9 L4
Emisiones	Tier 3/Tier 4
Potencia nominal	54 kW (72 hp) @ 2200 rpm
Sistema eléctrico	2 x 24V, 72 Ah
Capacidad del tanque de combustible	85 l
Bastidor	
Ancho de orugas	200 mm
Longitud de orugas	1.390 mm
Transmisión de eje	Direct drive over transmissions
Alimentador	
Tipo	Dos cintas transportadoras con tapa central
Ancho	620 mm
Control del alimentador	Cintas del tunel mediante paletas
Sinfin	
Diámetro del sinfín	320 mm
Control del sinfín	Cintas del tunel con sensores ultrasonicos
Sinfín de ajuste de altura	Infinitely variable by 150 mm

Localice a su distribuidor local en www.dynapac.es

Nos reservamos el derecho a cambiar las especificaciones sin previo aviso. Las máquinas en las fotos que ilustran este folleto pueden contener artículos opcionales. Esta información es meramente descriptiva y no está garantizada.

dynapac_f1250cs_es-20201014.090638.pdf 2020-10-14 09:06

Dynapac F1250CS

Compact pavers



Datos técnicos

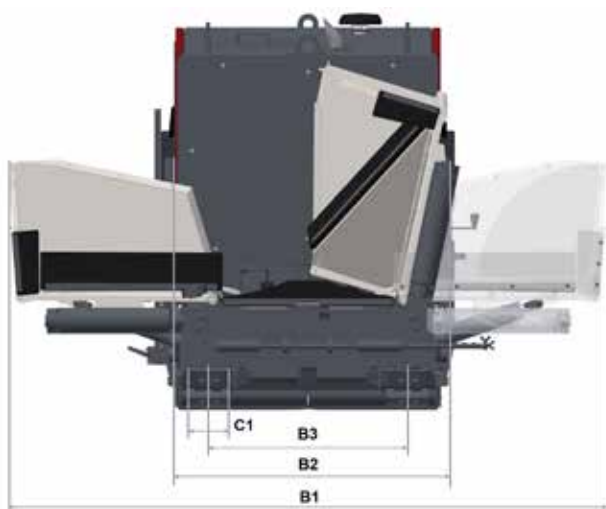
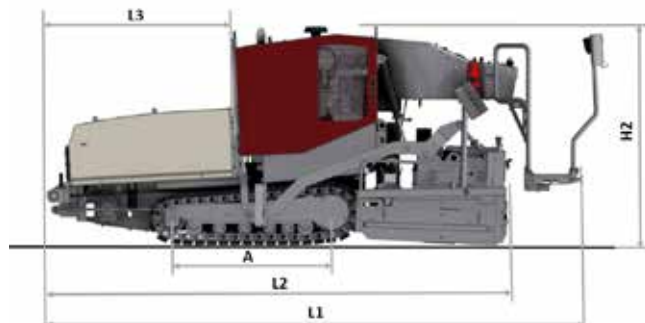

Dimensiones

A. Distancia entre ejes	1390 mm
B1. Ancho, max.	2820 mm
B2. Ancho, estandar	1430 mm
B3. Ancho, al centro de las orugas	940 mm
C1. Ancho de las orugas	200
H2. Altura, transporte	2020 mm
L1. Longitud, total	4760 mm
L2. Longitud para transporte	4450 mm
L3. Longitud de la tolva	1640 mm



Equipamiento estandar

2 front & 2 rear lights, Conventional electrics, Conveyor reversible (splitted), Dashboard with toggle switches, Eco Mode, Extendable steps operator platform, Hopper hydraulic separate control, Mechanical auger height adjustm., Mechanical conveyor limit switches, Ultrasonic sensors auger



Equipamiento opcional

Back-up alarm, Cut off shoes (250mm or 350mm), Emulsion spray equipment (Gloria), Emulsion spray equipment, pump, hose dispenser, Fire extinguisher, First aid kit, Foldable material guide plates, LED lights, Light for auger compartment, Material laying kit (left or right), Panolin bio hydraulic oil, Remote steering device, Rotating flashing beacon, Side shield easy adjust, Special painting, Working widths

Localice a su distribuidor local en www.dynapac.es

Nos reservamos el derecho a cambiar las especificaciones sin previo aviso. Las máquinas en las fotos que ilustran este folleto pueden contener artículos opcionales. Esta información es meramente descriptiva y no está garantizada.

dynapac_f1250cs_es-20201014.090638.pdf 2020-10-14 09:06